

AGATE 60 INOX/VERRE N | 305.0712.812

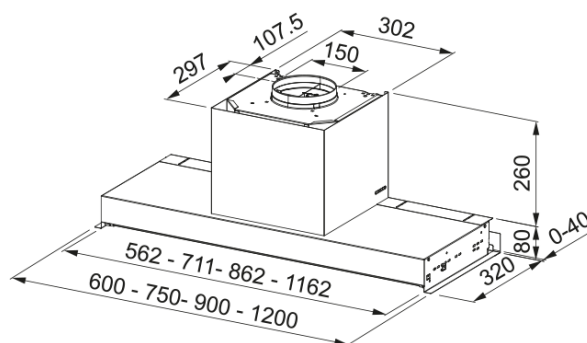

AGATE a une fonction particulière car grâce à son système anti-condensation, l'humidité sera aspirée et récupérée dans un bac. Son filtre inox dit labyrinthe lui donne un aspect professionnel, il existe en plusieurs dimensions pour répondre à toutes les configurations.

Information produit

Catégorie	Groupes filtrants
Finition	Inox / verre noir

Dimensions

Largeur en mm	600.0
Diamètre de sortie	150

Spécifications énergétiques

Prise	Sans prise
Consommation énergétique/an	54.8
Classe d'eff. fluidodynamique	A
Classe énergétique éclairage	A
Classe énergét filtre graisse	C
Puissance moteur	220-240V 60Hz
Groupe moteur	SP A+
Nombre de moteur	1

Installation

Type d'installation	Meuble
---------------------	--------

Spécifications produit

Sensor qualité de l'air	Non
Classe énergétique	A
Clapet anti-retour	Oui
Sortie arrière	Non
Zero goutte	Oui
UI Type	Touches sensibles
Lamp Type	Spot LED carré

Description du produit

Marque	ROBLIN
Famille de produit	Aucun

Gamme	AGATE
Blower tech.name	D39
Caractéristiques produit	
Nombre de lampes	2
Type de lumière	LED 2 x 1 W 4000 K
Télécommande	Non
Étanche	Non
Type de commande	Commande sensitive
Nombre de vitesses	Voir fiche produit
Nombre de vitesses	3+i
Fonction 24h	Non
Arrêt temporisé	Non
Démarrage automatique	Non
WI-FI	Non
Typologie de filtre	Grille
Type de filtre	Métallique
Filtre à charbon	Non

Performances

Vitesse	1	2	3	Boost
Debit d'aspiration m3/h	280.0	410.0	580.0	710.0
Pression maximum (Pa)	450.0	510.0	550.0	560.0
Puissance moteur (Watts)	150.0	200.0	240.0	250.0
Niveau sonore (dB)	49.0	58.0	65.0	69.0